

# Haier

C2FE636CWJ

C2FE636CSJ

C2FE636COJ

C2FE636CRJ

C2FE636CCJ

C2FE636CTJ

A2FE635CSJ

A2FE635COJ

A2FE635CRJ

A2FE635CCJ

A2FE635CTJ

C2FE736CWJ

C2FE736CSJ

C2FE736COJ

C2FE736CRJ

C2FE736CCJ

C2FE736CTJ

A2FE735CWJ

A2FE735COJ

A2FE735CRJ

A2FE735CCJ

A2FE735CTJ

A2FE735CXJ

C2FE836CWJ

C2FE836COJ

C2FE836CRJ

C2FE836CCJ

C2FE836CTJ

C2FE836CXJ

GB

Refrigerator  
User's manual

D

Kühlschrank  
Bedienungsanleitung

F

Réfrigérateur  
Mode d'emploi

I

Frigorifero  
Manuale d'uso

E

Refrigerador  
Manual de instrucciones

P

Geladeira  
Instruções de uso

NL

Koelkast  
Handleiding

PL

Lodówka  
Instrukcja obsługi

RO

Frigider  
Manual de utilizare

CZ

Lednička  
Návod k použití

HU

Hűtőszekrény  
Felhasználói kézikönyv

GR

ΨΥΓΕΙΟΚΑΤΑΨΥΚΤΗΣ  
εγχειρίδιο χρήσης

## Děkujeme, že jste jsi koupili výrobek společnosti Haier

Před použitím tohoto spotřebiče si prosím důkladně pročtete tyto pokyny. Tyto pokyny obsahují důležité informace, které vám pomohou dosáhnout nejlepší provozní výkon spotřebiče a zajistit bezpečnou a správnou instalaci, použití a údržbu.

Tyto pokyny si odložte na vhodné místo, abyste je kdykoliv mohli použít pro bezpečný a správný provoz spotřebiče.

Při prodeji tohoto spotřebiče, když ho někomu dáte, nebo zanecháte v domě při stěhování, tyto pokyny ponechte vždy se spotřebičem, aby se nový majitel mohl obeznámit se spotřebičem a s bezpečnostními upozorněními.

## Příslušenství

Příslušenství a literaturu překontrolujte podle tohoto seznamu:

1x Příručka uživatele

---

1x Kryt dveřního závěsu

---

1x Záruční list

---

1x Energetický štítek

---

A2FE635CFJ  
A2FE635CSJ  
A2FE635CWJ  
A2FE635CXJ  
A2FE735CXJ  
A2FE735CFJ  
A2FE735CWJ  
C2FE636CFJ  
C2FE636CSJ  
C2FE636CWJ  
C2FE636CXJ  
C2FE736CFJ  
C2FE736CSJ  
C2FE736CWJ  
C2FE836CFJ  
C2FE836CXJ

Haier	
GB	Refrigerator User's Manual
D	Kühlschrank Bedienungsanleitung
F	Réfrigérateur Mode d'emploi
I	Frigorifero Manuale d'uso
E	Refrigerador Manual de Instrucciones
P	Geladeira Guia de Operação de
NL	Koelkast Handleiding
PL	Lodówka Instrukcja obsługi
RO	Refrigerator Manual introductiv
CZ	Chladnička Úvod k návodu
HU	Hűtőszekénység Használati útmutató

Upozornění.....	3
Před použitím.....	8
Funkce.....	12
Údržba.....	19
Řešení problémů.....	21
Poprodejní servis.....	23

## Legenda



Ano



Ne



Pozor



Upozornění

## Likvidace

Znázornění tohoto symbolu na výrobku, příslušenství, nebo materiálech, kterých se tato informace týká znamená, že po skončení provozní životnosti výrobku, nebo elektronického příslušenství (např. nabíječka, sluchátka, USB kabel) mají být zlikvidovány s ostatním domácím odpadem.



Na zabránění poškození životního prostředí nebo lidského zdraví neřízenou likvidací odpadu, oddělte prosím tyto položky od jiných typů odpadu a recyklujte je. Tím napomůžete udržitelnému využívání materiálových zdrojů.

Použivatelé v domácnostech získají informace o environmentálně bezpečné a bezpečné recyklaci těchto položek u obchodníka kde výrobek zakoupily, nebo u příslušných místních orgánů. Podnikatelé by měli kontaktovat svého dodavatele a ověřit si podmínky nákupu. Tento výrobek a jeho elektronické příslušenství by nemělo být smíšeno s ostatním komerčním odpadem.

## Před prvním použitím tohoto spotřebiče

Zamýšlené použití: Toto zařízení bylo navrženo výhradně pro používání v domácnostech, kde není vlhko. Jakékoli jiné použití není vhodné, a může způsobit poranění, za které výrobce neponese odpovědnost.

### Co se má udělat...

- ✓ Přesvědčte se či zástrčka není zachycena pod chladničkou.
- ✓ Při posouvání chladničky od stěny dávejte pozor, abyste nepoškodili napájecí kabel.
- ✓ Důkladně překontrolujte nepoškozenost zástrčky; jestli je poškozena, tak podle možností vypněte napájení, opatrně ji vytáhněte ze zásuvky a výměnu řešte s oprávněnou servisní organizací.
- ✓ Dbejte na to, aby v blízkosti chladničky neunikal žádný svítiplyn nebo jiný hořlavý plyn. V takovém případě zavřete ventil unikajícího plynu; otevřete dveře a okna, ale napájecí kabel chladničky ani žádného jiného spotřebiče nezasouvejte do zásuvky, ani z ní nevytahujte.
- ✓ Při čištění, údržbě, nebo výměně žárovky kabel chladničky vytáhněte ze zásuvky
- ✓ Dveře otevřete za madlo, uvědomte si že mezera mezi dveřmi může být velmi úzká, dávejte si pozor na prsty.
- ✓ Při odpojení chladničky počkejte nejméně 5 minut před opakovaným zapojením, protože časté spouštění může poškodit kompresor.
- ✓ Ventilační otvory ponechte bez překážek
- ✓ Při odpojování ledničky od sítě nikdy netahejte za přívodní kabel, ale za zástrčku.
- ✓ Při likvidaci ledničky odstraňte dveře ledničky, aby se v ní nemohly omylem zavřít děti, těsnění a poličky a odložte ji na příslušné místo.
- ✓ Lednička musí být umístěna v dobře větraném prostoru, ne příliš daleko od zdroje pitné vody. Nad ledničkou musíte ponechat minimálně 20 cm volného prostoru. Po všech stranách musí být minimálně 10 cm volného prostoru.
- ✓ Zařízení musí být umístěno tak, aby zásuvka zůstala přístupná.

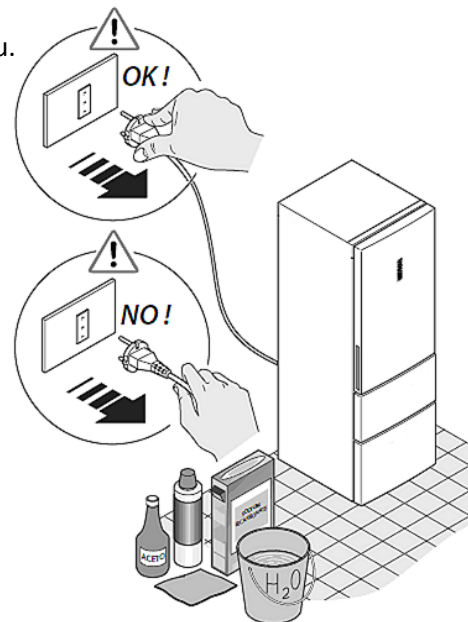

### Co se nemá dělat...

- ✗ Lednička se zapojuje do sítě 220-240 VAC, 50Hz. Zapojení chladničky do nesprávného napětí nebo jeho kolísání může způsobit poruchy spouštění chladničky, nebo poškození řízení teploty, nebo kompresoru, nebo se při činnosti kompresoru můžou objevit abnormální zvuky. V takovém případě by měl být zapojený automatický regulátor napájení.

- ✘ Chladnička musí být zapojena do vyhrazené zásuvky se spolehlivým ukostřením/uzemněním. Napájecí kabel chladničky je vybaven 3-žilovou (ukostřenou/uzemněnou) zástrčkou, vhodnou pro standardní 3-žilovou (ukostřenou uzemněnou) zásuvku. Nikdy neodřežte ani nedemontujte třetí kolík (ukostření/uzemnění). Po instalaci chladničky by zástrčka měla být dostupná.
- ✘ V chladniče nikdy neskladujte hořlavé, výbušné, nebo korozivní materiály.
- ✘ V chladniče neskladujte léky, bakterie, ani chemické látky. Tato chladnička je spotřebičem pro domácnost. Nedoporučujeme skladování materiálů, které si vyžadují přesné dodržování teploty.
- ✘ V blízkosti chladničky neskladujte ani nepoužívejte benzin, ani jiné hořlavé materiály, abyste zabránili vzniku požáru.
- ✘ Na horní stranu chladničky nekladte nestabilní předměty (těžké předměty, nádoby naplněné kapalinou), aby jste zabránili úrazu způsobenému pádem nebo elektrickým šokem způsobeným kontaktem s vodou
- ✘ Nevěšejte se na dveře, ani na dveřní poličku na láhve. Dveře by se mohli vytáhnout ze závěsů, polička na láhve by se mohla vytrhnout, chladnička by se mohla převrátit. Při vkládání nebo vybírání potravy nebo nápojů nestoupejte na dvířka mrazicího prostoru, na poličky ani na skříň.
- ✘ Když je chladnička zapnuta, nedotýkejte se vnitřního povrchu úložního mrazicího prostoru, zejména vlhkými rukami, protože ruce vám můžou přimrznout k povrchu.
- ✘ Kvůli zabezpečení elektrické izolace chladničky ji při čištění nepostříkejte ani nepolijte vodou, ani chladničku neumístěte do vlhkého prostoru nebo na místo, kde může být postříkaná vodou.
- ✘ Chladničku může demontovat nebo upravovat jenom oprávněná osoba. Jakýkoliv prudký nebo hrubý pohyb chladničky může způsobit poškození chladících trubek. Mohlo by dojít k poškození majetku nebo k úrazu. Opravu chladničky smí vykonat jenom profesionál.
- ✘ V mrazniče nikdy neskladujte flaškové pivo nebo nápoje, protože při zmrznutí mohou být roztrhnuté.
- ✘ Chladničku neumístěte na přímé sluneční světlo, ani na místo které je vystaveno teplotě z pecí, ohříváčů nebo jiných spotřebičů.

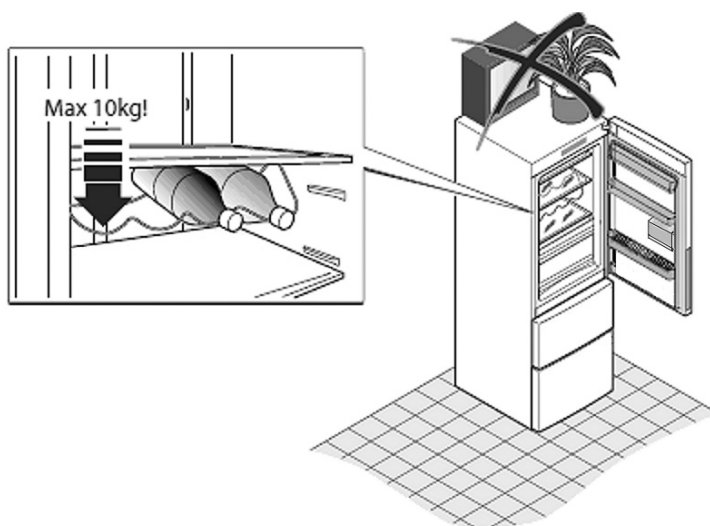







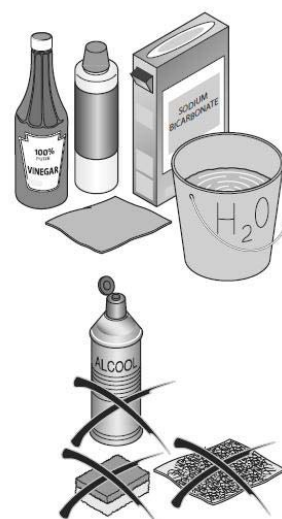







- ✘ Dveře chladničky neponechávejte otevřeny bez dozoru dospělé osoby a nedopusťte, aby se do chladničky dostaly děti.
- ✘ Nedovoľte kojencům ani dětem lézt po poličkách chladničky.
- ✘ Do chladničky neumístěte elektrické spotřebiče, pokud to není typ doporučený výrobcem.
- ✘ Na vysušení vnitřku chladničky nepoužívejte sušič vlasů. Do chladničky nedávejte zapálené svíčky na odstranění zápachu.
- ✘ Na žádnou část povrchu spotřebiče nestříkejte prchavé látky, jako jsou insekticidy.
- ✘ Dveře ledničky otevírejte nebo zavírejte pouze tehdy, když žádné dítě nestojí v dosahu pohybu dveří.
- ✘ Tento spotřebič není určen pro osoby se sníženou fyzickou, smyslovou nebo duševní způsobilostí nebo pro osoby s nedostatkem zkušeností a znalostí (včetně dětí), pokud na ně nedohlíží osoba, která je zodpovědná za jejich bezpečnost nebo pokud od ní nedostanou pokyny, jak spotřebič používat.
- ✘ V mrazicí části neskladujte nadbytečné množství potravin. Zabráníte tím delší provozní době kompresoru nebo vypadávání potravin. Doporučujeme, aby byly zásuvky naplněny potravinami pouze k orientační čáře. Celková váha potravin nesmí překročit 30 kg. Při otevírání netahejte zásuvku silou nebo v šikmém směru, aby potraviny nepadaly na podlahu.
- ✘ K urychlení odmrazování nepoužívejte jiné mechanické prostředky, než ty, které doporučil výrobce.
- ✘ Pokud světlo chladničky má něco špatného, prosím kontaktujte sekundární trhu, uživatel nemůže nahrazena sami.
- ✘ Nepoškozujte chladicí okruh.











## Rady pro skladování chladničky

- ⚠ Teplá jídla musí být před vložením do chladničky vychlazená na pokojovou teplotu.
- ⚠ Před umístěním potravin do chladničky je umyjte nebo utřete a odstraňte z nich jakékoliv kapky.
- ⚠ Uložené potraviny musí být vhodně utěsněny. Tím se zabrání vytváření vlhkosti odpařováním z potravin a zabrání se jejich zkažení.



-  Třídění skladovaných potravin. Skladované potraviny by měly být tříděné podle jejich kategorií. Potraviny konzumované denně by měly být umístěné na předních částech poliček. To může zabránit nepotřebně dlouhému otevření dveří i expiraci doby skladování, protože jste je zapoměli sníst.
-  Neskladujte nadměrné množství potravin. Mezi jednotlivými potravinami by měly být mezery. Ty umožní plynulý průchod chladicího vzduchu a tedy dosažení lepších výsledků při skladování.
-  Potraviny neumísťujte příliš blízko vnitřních stěn. Potraviny s vysokým obsahem vlhkosti neumísťujte tak aby se dotýkaly vnitřních stěn. V takovém případě by potraviny mohly přimrznout ke stěnám. Při umístění potravin ponechte mezeru od vnitřních stěn.
-  Zabraňte přímému doteku potravin (hlavně olejnatých potravin) s vnitřním obložením, protože některé oleje mohou vnitřní povrch poškodit. Takže olejové skvrny utřete okamžitě po jejich zjištění.
-  Ředkvičkám a podobné zelenině prosím odřežte listy před skladováním, abyste jim zabránili absorbovat živiny.
-  Mrazené potraviny odmrazujte v úložním prostoru chladničky. Tímto způsobem můžete mrazené potraviny využít na snížení teploty v prostoru a na ušetření energie.
-  Některá zelenina, například cibule, česnek, zázvor, kotvičnick a jiné rizomatické potraviny se mohou skladovat po dlouhou dobu při normální teplotě. Není nutno je skladovat v chladničce.
-  Metabolismus zeleniny jako jsou dýně, melouny, papáje, banány, nebo ananasy se v chladničce může zrychlit, takže jejich skladování v úložním prostoru chladničky není vhodné. Ale uložení zeleného ovoce v chladničce po určitou dobu může jeho zrání podpořit.
-  Teplé jídlo by do chladničky mělo být vloženo až po dosažení pokojové teploty
-  Jídlo nakrájeno na malé porce se zamrazí rychleji a jednodušeji se odmrazí a vaří. Doporučena hmotnost každé porce je méně než 2.5 kg.
-  Potraviny je vhodné před vložením do mrazničky zabalit. Vnější strana balení musí být suchá, aby se sáčky vzájemně nelepily. Balicí materiál musí být bez zápachu, vzduchotěsný, nejedovatý a netoxický.
-  Na zabránění expirace po dobu skladování si prosím poznamenejte datum zmrazení, časový limit a název potraviny na balení, podle doby skladování jednotlivých potravin.
-  Z mrazničky vybírejte pouze potřebné množství potravin. Rozmrazené potraviny nesmí být znovu zmrazeny bez uvaření; jinak se jejich kvalita zhorší.
-  Do mrazničky nedávejte nadměrné množství čerstvých potravin. Je lépe řídit se chladicí kapacitou chladničky.

## *Rady pro šetření energie*

-  Spotřebič nainstalujte na chladném a suchém místě s dostatečným větráním.
-  Nikdy neblokujte žádné ventilační otvory nebo mřížky na spotřebiči.
-  Před vložením teplého jídla do chladničky ho nejprve nechte vychladit.
-  Mražené jídlo nechte roztát v chladničce. Tak můžete využít nízkou teplotu mražených výrobků na ochlazení chladničky.
-  Při vkládání nebo vykládání potravin nenechte dveře spotřebiče otevřeny příliš dlouho. Čím kratší je doba otevření, tím méně ledu se vytvoří v mrazničce.
-  Zadní stranu chladničky čistěte pravidelně. Prach zvyšuje spotřebu energie.
-  Teplotu nenastavujte nižší, než potřebujete.
-  Zajistěte dostatečné proudění vzduchu na spodní a zadní straně chladničky.
-  Nezakrývejte větrací otvory.
-  Při instalaci ponechte dostatek prostoru vpravo, vlevo, vzadu a vrchní straně. Tím napomůžete snížení spotřeby energie a snížíte své účty.



## Popis

Tato schéma se může mírně lišit od rozmístění chladničky kterou jste právě koupili.

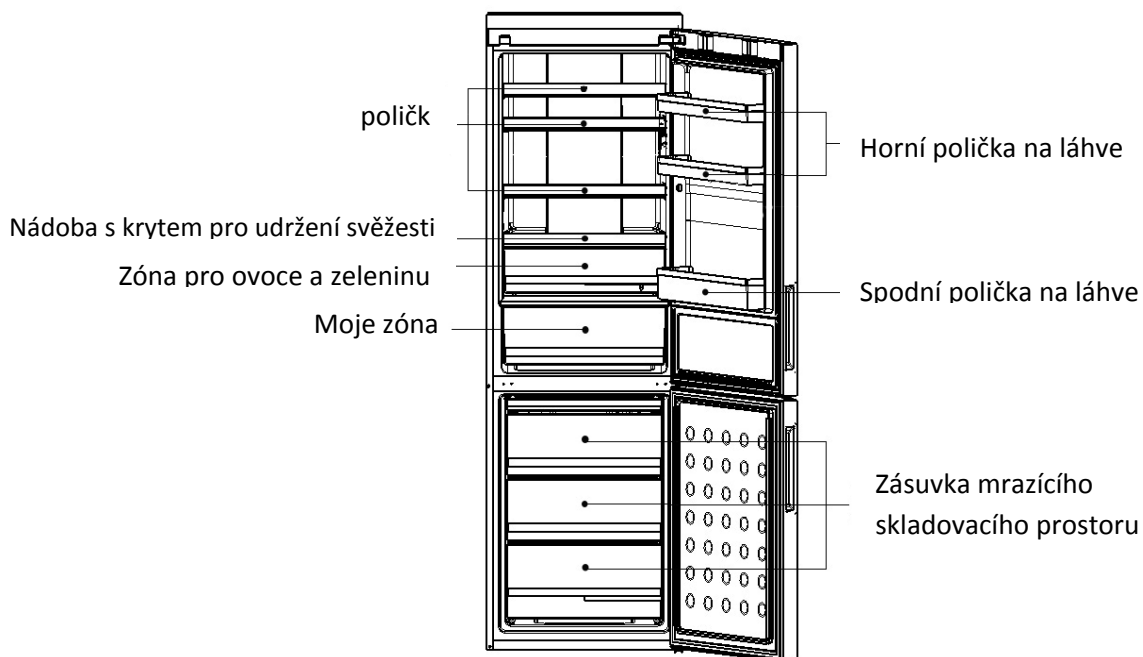

\*C2FE736CFJ/C2FE736CSJ/C2FE736CWJ/C2FE636CFJ/C2FE636CSJ/C2FE636CWJ/C2FE636CXJ

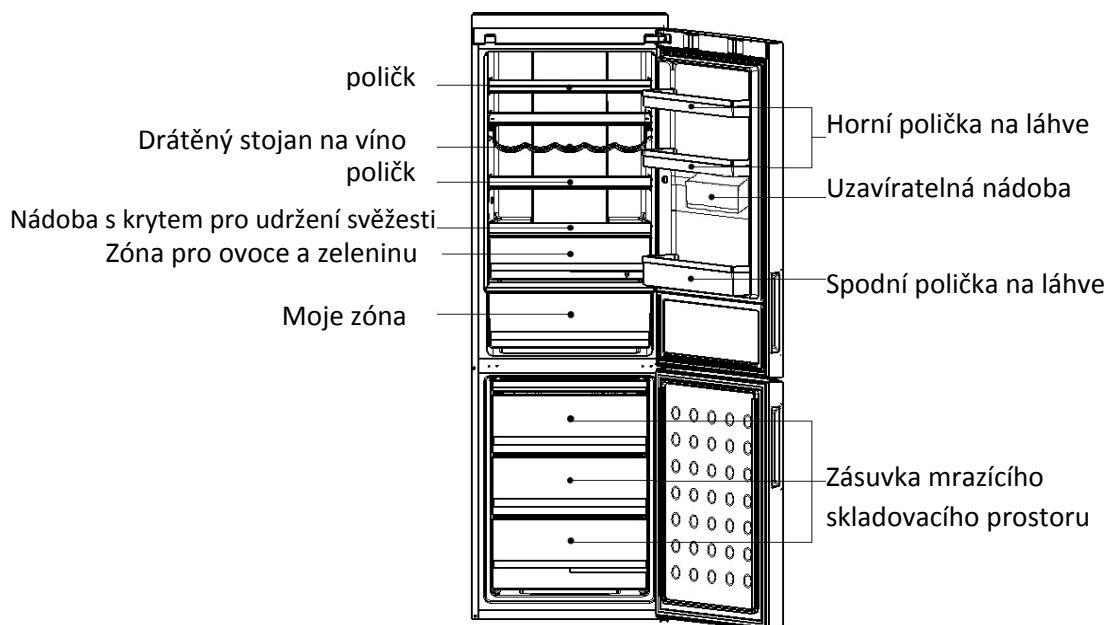

\*C2FE836CFJ/C2FE836CXJ

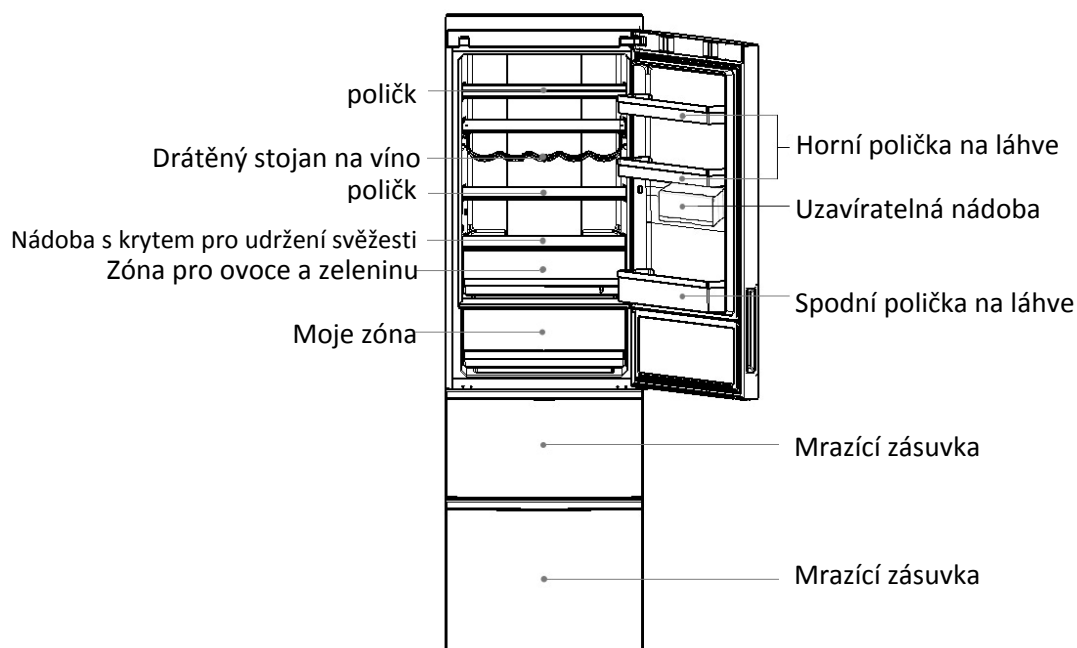



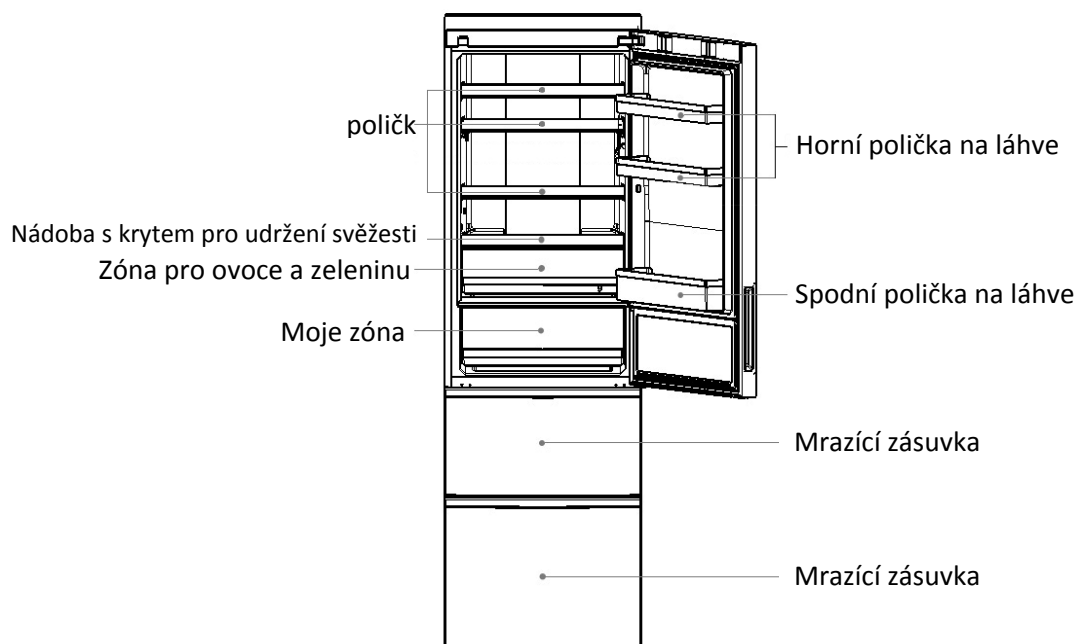

\*A2FE735CXJ/A2FE735CFJ/A2FE735CWJ

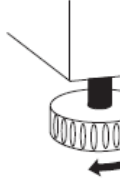

\*A2FE635CXJ/A2FE635CFJ/A2FE635CWJ/A2FE635CSJ

## Prostředí pro umístění

-  Vyrovnání skříně. Chladnička musí být umístěna na plochý a pevný povrch. Jestli je chladnička položena na nerovném povrchu, jako podložky se musí použít pevné a nehořlavé materiály. Jako podstavec se nikdy nesmí použít pěnový balící materiál. Jestli je chladnička mírně nestabilní, můžete prodloužit nebo zkrátit nastavitelné nožičky chladničky jejich otáčením doprava nebo doleva.
- 
-  Chladničku nikdy neumísťujte do vlhkého prostoru, ani na místo, kde může být polita vodou. Měkkým hadříkem otřete a vysušte jakékoli zbytky vody.
  -  V úložním prostoru mrazničky neskladujte příliš mnoho potravin, aby jste zabránili dlouhé provozní době kompresoru při chlazení potravin. Doporučujeme nepřekračovat povolené zatížení zásuvek. Celková hmotnost potravin by neměla překročit 30 kg. Aby jste zabránili vypadnutí potravin na zem, zásuvku mrazničky nevytahujte příliš prudce a zabraňte jejímu převrácení nebo vyklopení.
  -  Chladnička s přípojkou vody má být umístěna na dobře větraném místě, nepříliš vzdáleném od zdroje pitné vody. Nad chladničkou a okolo ní má být volný prostor nejméně 20 cm a 10 cm.
  -  Ventilační otvory v skříně spotřebiče, nebo v zabudované konstrukci udržujte bez překážek.

## Příprava před použitím

### *Odstraňte všechny obalový materiál*

Odstraňte také pěnovou základnu a lepicí pásku upevňující příslušenství.

### *Překontrolujte dodané příslušenství a dokumenty*

Položky v balení překontrolujte podle balného listu. V případě jakýchkoliv nesrovnalostí kontaktujte prosím prodejce do 5 dní od nákupu.

### *Chladničku přesuňte do správné polohy*

Vid' část "Prostředí pro umístění"

### *Před použitím doporučujeme vyčistit skříň chladničky*

Před vložením jakéhokoliv jídla prosím vyčistěte vnitřní a vnější stranu chladničky vodou.

### *Stání bez zapnutí*

 Po vyrovnaní a vyčištění spotřebiče ho ponechte bez zapnutí po dobu nejméně 6 hodin, aby jste zaručili jeho normální provoz.

### *Připojení k napájení*

Po připojení chladničky k napájení se teplota chladničky a teplota mrazničky automaticky nastaví na 5 °C, respektive -18 °C. Skříňka mojí zóny je v režimu chlazení.

### *Provozní režimy chladničky*

Režim manuálního nastavení: teplotu můžete nastavit stláčením nastavovacího tlačítka teploty (viz část "Popis funkce" téhle příručky)

### *Naplnění chladničky potravinami*

Chladničku naplňte potravinami až když byla jistou dobu v provozu a vnitřek je dostatečně vychlazený.

## Ovládací panel

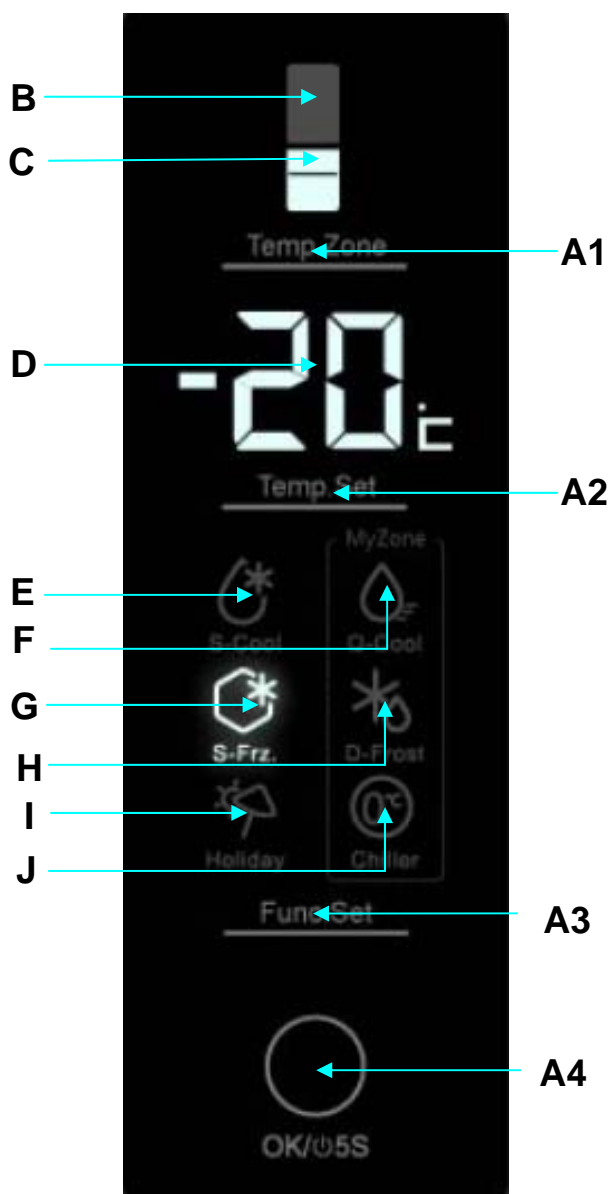
*Nastavení teploty v mrazicím prostoru*

Opakovaně stlačujte tlačítko A1 až do rozsvícení indikátorů B; teplotu chladničky nastavte stláčením A2, odpovídající indikátory B a D začnou současně blikat. Teplota vzroste o 1 °C každým stláčením; postupnost nastavování chladničky je "2"- "3"- "4"- "5"- "6"- "7"- "8"- "2". Rozsah teploty chladničky je od minimální hodnoty 2 °C až po maximální hodnotu 8 °C. Nastavenou teplotu potvrdíte ukončením stláčení A2.

## *Nastavení teploty v mrazícím prostoru*

Opakovaně stlačujte tlačítko A1 až do rozsvícení indikátorů C; teplotu mrazničky nastavte stlačením A2, odpovídající indikátory C a D začnou současně blikat. Teplota se sníží o 1 °C každým stlačením; postupnost nastavování mrazničky je "-16"-"-17"-"-18"-"-19"-"-20"-"-21"-"-22"-"-23"-"-24"-"-16". Rozsah teploty mrazničky je od minimální hodnoty -24 °C až po maximální hodnotu -16 °C. Nastavenou teplotu potvrdíte ukončením stlačení A2..

## *Super chlazení*

Opakovaně stlačujte tlačítko A3 až pokud indikátory E nezačnou blikat; aktivaci funkce super chlazení potvrďte stlačením A4. Tato funkce může být deaktivována manuálním opakováním aktivačního postupu. Tato funkce bude automaticky deaktivovaná při poklesu teploty pod minimální úroveň. V tomto režimu bude funkce super chlazení deaktivovaná činností nastavení teploty chladničky.

## *Super mražení*

Opakovaně stlačujte tlačítko A3 až pokud indikátory G nezačnou blikat; aktivaci funkce super mražení potvrďte stlačením A4. Tato funkce může být deaktivována manuálním opakováním aktivačního postupu. Tato funkce bude automaticky deaktivovaná po 56 hodinách. Pokud se chystáte zamrazit větší množství potravin, doporučujeme cca 24 hodin před vložením potravin do mrazáku zapnout funkci super mražení.

V tomto režimu bude funkce super mražení deaktivovaná činností nastavení teploty mrazničky.

## *Funkce dovolené*

Opakovaně stlačujte tlačítko A3 až pokud indikátory I nezačnou blikat; aktivaci funkce dovolené potvrďte stlačením A4. Tato funkce může být deaktivována manuálním opakováním aktivačního postupu. V režimu dovolené je teplota chladícího prostoru automaticky udržovaná na 17 °C.

V tomto režimu bude funkce dovolené deaktivovaná činností nastavení teploty chladničky.

## *Funkce Q-cool mé zóny*

Opakovaně stlačujte tlačítko A3 až pokud indikátory F nezačnou blikat; aktivaci funkce Q-cool mé zóny potvrďte stlačením A4. Tato funkce může být automaticky deaktivovaná volbou jiné funkce pro skříňku mé zóny.

## *Funkce D-Frost mé zóny*

Opakovaně stlačujte tlačítko A3 až pokud indikátory H nezačnou blikat; aktivaci funkce D-Frost mé zóny potvrďte stlačením A4. Tato funkce může být automaticky deaktivovaná volbou jiné funkce pro oddělení mé zóny.

## *Funkce chlazení mé zóny*

Opakovaně stlačte tlačítko A3 až pokud indikátory J nezačnou blikat; aktivaci funkce chlazení mé zóny potvrďte stlačením A4. Tato funkce může být automaticky deaktivována volbou jiných funkcí pro oddělení mé zóny.

Poznámka: Teplotu uvnitř spotřebiče můžete snížit pomocí funkce Q-Cool nebo zvýšit pomocí funkce D-Frost. Ze tří funkcí oddělení mé zóny musí být aktivovaná jedna funkce.

## *Ovládání displeje*

Displej se vypne automaticky po 30 sekundách od ukončení operace. Rozsvítí se otevřením dveří nebo stlačením jakéhokoliv tlačítka. (Spuštěním signalizace se displej nerozsvítí)

## *Signalizace otevření dveří*

Pokud otevřete dvířka lednice, vnitřní osvětlení a ovládací panel se rozsvítí. Po cca 3 minutách od otevření dvířek Vás na otevřená dvířka upozorní zvukový alarm. Alarm zrušíte buď zavřením dvířek, nebo stisknutím příslušné kontrolky na ovládacím panelu. Pokud necháte dvířka otevřena déle než 7 minut, vnitřní osvětlení a ovládací panel se automaticky vypnou.

## *Vypnutí / Zapnutí chladničky*

Jestli je chladnička v činnosti a tlačítko A4 stlačíte na 5 sekund, celá chladnička se vypne. Po stlačení tlačítka A3 na 5 sekund začne bzučák pípat. Po pípnutí celá chladnička přestane pracovat. Stlačením tlačítka A4 na 5 sekund při vypnuté chladničce se rozsvítí příslušné tlačítko a chladnička se uvede do provozu.

Poznámka: Před vykonáním této funkce musíte chladničku vyprázdnit; tato činnost není ekvivalentní vypnutí napájení..

## O úložním prostoru chladničky

Jídlo uložené na krátkou dobu nebo na denní spotřebu uložte do úložního prostoru chladničky.

I když průměrná teplota ve většina oblastí v úložním prostoru chladničky se může regulovat mezi 0 °C a 10 °C, nedoporučujeme skladování potravin po dlouhou dobu. Úložní prostor chladničky se má používat pouze pro krátkodobé skladování.



### *Nastavování výšky poličky*

Polička může být přeložena kvůli velikosti nebo výšce potravin. Při úpravě výšky poličky ji nejprve složte tímto způsobem: nazdvihněte přední stranu a potom ji vytáhněte.

Při instalaci poličky položte obě strany poličky na nosné žebra a zatlačte ji dozadu až na doraz.

### *Nádoba na ovoce a zeleninu*

Chladnička má kryt nádoby typu crisper. Ve vnitřku nádoby můžete nastavit vlhkost podle skladovaných potravin.

Natočení ovládače vlhkosti doprava umožňuje v nádobě udržet vyšší vlhkost, vhodnou pro okurky, víno, kiwi, tomely, atd.

Natočení ovládače vlhkosti doleva umožňuje v nádobě udržet nižší vlhkost, vhodnou pro jahody, pomeranče, fazole, česnek, meloun, švestky, rajčata, atd.

### *Skříňka mé zóny*

**Funkce Q-Cool:** Tato funkce dokáže v oddělení mé zóny rychlé ochlazení 1-5 plechovek s nápoji do 60 minut. Tato funkce může být automaticky deaktivovaná volbou jiné funkce pro skříňku mé zóny. Před deaktivací funkce Q-Cool dbejte na vybrání láhvi s nealkoholickými nápoji, jinak by mohlo dojít k jejich zamrznutí.

**Funkce D-Frost:** Tato funkce pro oddělení mé zóny rozmrazuje potraviny. Po odmrazení nebude na povrchu potravin žádná vlhkost. Potraviny budou částečně zmražené, vhodné pro krájení a vaření. Tato funkce může být automaticky deaktivovaná volbou jiné funkce pro oddělení mé zóny.

Tabulka s odhadovanou dobou odmrazování:

Doba odmrazování	Hmotnost
7 hodin	500g
8 hodin	1000g
10 hodin	1500g



Výše uvedená doba rozmrazování je jenom orientační, různé velikosti a tloušťky masa a ryb si vyžadují různé doby rozmrazování.

**Funkce chlazení:** Tato funkce oddělení má zóny pracuje při teplotách okolo 0oC; tato může lehce kolísat z důvodu různé teploty prostředí, nebo provozního stylu chladničky. Je vhodný na skladování čerstvých ryb, masa a vařeného jídla na 1-2 dni.

## Demontáž ochrany na láhve

Ochranu na láhve sejměte jejím nadzdvihnutím, přičemž uchopte obě strany a vytáhněte je. Po vyčistění ji nainstalujte v opačném pořadí.

## Použití sklopné poličky

Obr. 1 znázorňuje sklopnou poličku v rozložené poloze, na kterou můžete uložit nádoby s potravinami v spodní části.

Obr. 2 znázorňuje sklopnou poličku v složené poloze, na kterou můžete uložit nádoby s potravinami v horní části.

Poličku složíte z polohy 1 do polohy 2 jednoduchým stlačením prvku A nahoru a zatlačením prvku B ve směru šipky znázorněné na obrázku.

Poličku rozložíte z polohy 2 do polohy 1 stlačením prvku A nahoru a zatáhnutím prvku B ve směru šipky znázorněné na obrázku.

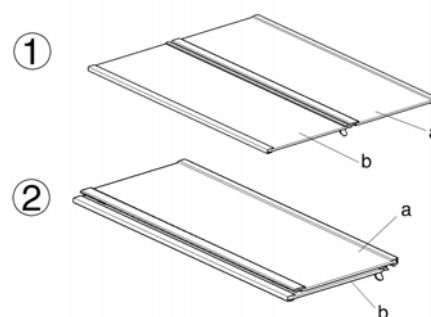

## Používání drátěného stojanu na víno

Obr. 1 znázorňuje složenou polohu drátěného stojanu na víno. V této poloze se dá ušetřit mnoho místa.

Obr. 2 znázorňuje rozloženou polohu drátěného stojanu na víno. V této poloze v něm mohou být uloženy různá vína.

Z polohy 1 do polohy 2 ho rozložíte jednoduchým zatáhnutím drátu dolů. Z polohy 2 do polohy 1 ho rozložíte jednoduchým zatáhnutím drátu dolů.

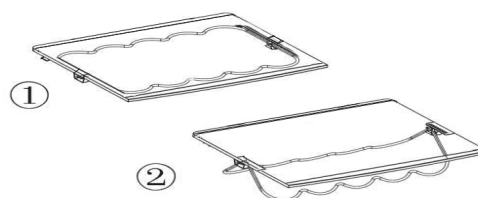

Dbejte na to, aby oba konce poličky byly v stejné úrovni. Polička by jinak mohla vypadnout, nebo by z ní mohly padat potraviny.

## Doporučené skladování pro různé potraviny

Z důvodu cirkulace vzduchu v chladničce existují v úložním prostoru chladničky rozdíly v teplotě. Podle svých charakteristik mají být různé potraviny uloženy na různých místech.

1. Vejce, máslo, sýr, atd.
2. Máslo, líčidla, atd.
3. Nápoje, potravinové konzervy, atd.
4. Nápoje, potravinové konzervy, zákusky, atd.
5. Víno, šampaňské, atd.
6. Mléko, sýr, atd.
7. Ovoce, zelenina, saláty, atd.
8. Vařené jídlo, čerstvé ryby a maso, atd.

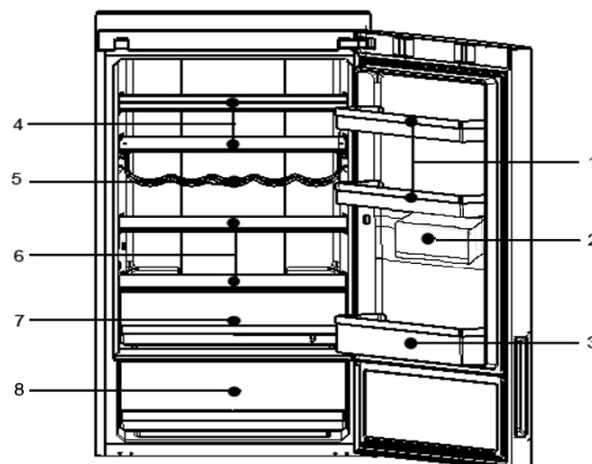

9. Malé kousky mražených potravin, nebo balených potravin
10. Mražené potraviny, zmrzlina, atd.
11. Malé mražené potraviny, nebo balené potraviny
12. Mražené potraviny, zmrzlina, atd.

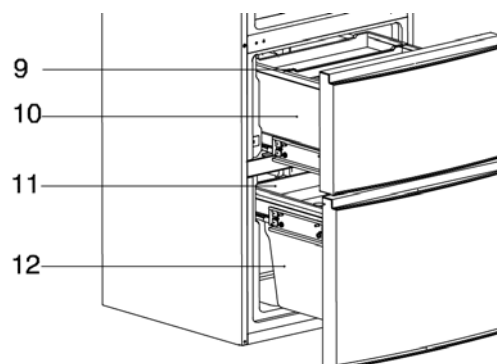
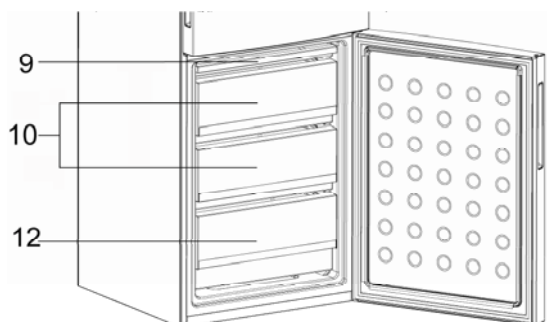

13. Velké kusy zmrazených potravin mohou být uloženy po odstranění vnitřních šuplíků a vaniček s výjimkou zásuvky 12 v mrazáku.

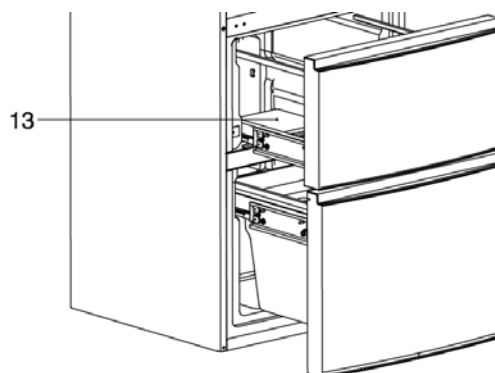
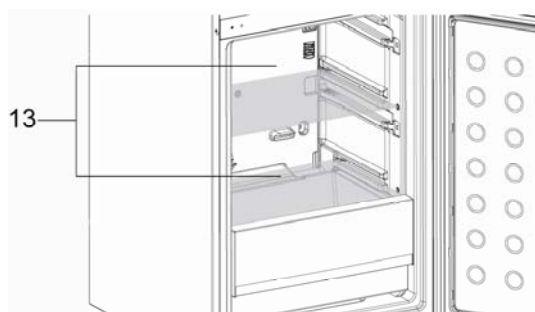

## Žárovka v úložném prostoru chladničky a její výměna

Parametre žárovky: 12 V max. 5 W (3 dveře), 12 V max. 2 W (2 dveře) (spotřeba závisí na konkrétním modelu). Zdrojem světla je LED žárovka s nízkou spotřebou energie a dlouhou životností. V případě abnormální činnosti kontaktujte prosím personál poprodejšího servisu.

## Štítek "OK"

Teplotní monitor "OK" se může použít na stanovení teplot pod +4 °C. Jestliže štítek nesignalizuje "OK", postupně snižujte teplotu.

Poznámka: Po zapnutí spotřebiče může trvat až 12 hodin do dosáhnutí teploty.



Správné  
nastavení



Teplota příliš  
vysoká, snižte  
teplotu

## Větší skladovací prostor

Pro efektivnější využití energie, s výjimkou dolního koše v lednici nebo mrazáku, je možné ostatní koše vyjmout pro pohodlné vložení většího množství potravin.

 Nezakrývejte vzduchové ventily uvnitř spotřebiče. Ponechte alespoň 15 mm odstup. Nepokládejte potraviny do senzor mrazáku. Ponechte alespoň 15 mm odstup.

## Rozmrazování a čištění

### *Rozmrazování mrazničky*

Mraznička se odmrazuje automaticky. Manuální činnost není potřebná.

### *Čištění*





Chladnička by měla být pravidelně čištěna, aby se zabránilo napáchnutí uložených potravin.

Z bezpečnostních důvodů vytáhněte zástrčku ze zásuvky před čištěním chladničky

Chladničku čistěte měkkým hadříkem nebo houbou s teplou vodou (můžete přidat jemný saponát)

Kapičky vody na povrchu chladničky osušte suchým měkkým hadříkem

Těsnění dveří udržujte v čistotě.

-  Chladnička je velmi těžká. Při jejím přesunu kvůli čištění nebo opravě dávejte pozor, abyste nepoškodili podlahu. Při přesunu udržujte chladničku ve vzpřímené poloze. Chladničku neposunujte prudkými kývavými pohyby, abyste nepoškodili podlahu.
-  Chladničku nestříkejte ani nepolévejte vodou, abyste nepoškodili vlastnosti elektrické instalace.
-  Na čištění nepoužívejte tvrdé kartáče, drátěné kartáče, čisticí prášek, benzin, amylacetát, aceton, ani podobné organické sloučeniny, ani roztoky kyselin nebo zásad. Aby jste zabránili poškození, na čištění používejte speciální čisticí prostředek na chladničky, nebo teplou vodu s jemným saponátem.
-  Vlhkými rukami se nedotýkejte kovových dílů; vaše pokožka by se jinak mohla přilepit k studeným kovovým dílům.
-  Při čištění studených skelných poliček nepoužívejte teplou vodu. Sklo by mohlo prasknout z důvodu prudké změny teploty a mohlo by dojít k úrazu nebo škodě na majetku.

## *Opatření při výpadku napájení*

Dokonce i v létě mohou být potraviny v chladničce po dobu několik hodin po výpadku napájení. Při výpadku napájení zavolejte prosím do společnosti na rozvod energie a zeptejte se na dobu výpadku napájení.

V průběhu této doby nedávejte do chladničky další potraviny a dveře otvírejte čím méně.

Jestli dostanete informaci o výpadku v předstihu a doba přerušení je delší než 24 hodin, vyrobte si trochu ledu a vložte ho do nádoby v horní části úložního prostoru chladničky.

 Se zvyšováním teploty v chladničce při výpadku napájení nebo jiné poruchy se bude zkracovat doba skladování a kvalita potravin.

## *Ukončení používání*

Jestliže chladnička nebude používána po delší dobu, vytáhněte prosím napájecí kabel, odpojte zdroj vody a vyčistěte ji podle výše uvedené metody.

Na zabránění vytvoření zápachu z jakéhokoliv jídla ponechaného v chladničce ponechte dveře chladničky otevřené.

 Na zajištění provozní životnosti chladničky doporučujeme chladničku zbytečně nevypínat, pokud to není nutno.

## *Před odjezdem na dovolenou nebo prázdniny*

Před odchodem na dovolenou odpojte prosím napájení a zdroj vody. Vyberte všechno jídlo; počkejte do roztopení námrazy. Pak vyčistěte a osušte vnitřní prostor a na zabránění vytvoření zápachu z jakéhokoliv jídla ponechaného v chladničce ponechte dveře chladničky otevřené. Jestli se očekává pokles teploty v místnosti pod 0 °C, požádejte prosím kvalifikovaného servisního technika o vypuštění vody ze systému dodávky vody. V opačném případě by mohlo dojít k vážnému poškození majetku z důvodu vytečení vody při prasknutí vodovodního potrubí nebo spoje.

## *Přesun chladničky*

Odpojte chladničku od napájení.

Vyberte všechno jídlo.

Poličky a kryt crisper v úložném prostoru chladničky a poličky a jiné pohyblivé díly v mrazničce zajistěte lepicí páskou. Zavřete dveře a zajistěte je lepicí páskou. Chladničku neklopte o více než 45 stupňů (úhel ke kolmici), abyste zabránili poškození chladicího systému.

Chladničku neposouvejte za madlo, abyste nezpůsobili škodu nebo úraz.

 Chladničku nikdy nepoložte do horizontální polohy.

Před voláním servisu si prosím nejprve přečtete následující tabulku pro řešení problémů. Můžete si ušetřit čas a peníze. V tabulce jsou uvedeny běžné problémy, mimo těch, které jsou způsobeny vadami dílenského zpracování nebo materiálem chladničky.

<b>Problém</b>	<b>Příčina</b>	<b>Řešení</b>
<b>Provoz chladničky</b>		
Kompresor nefunguje	<ul style="list-style-type: none"> <li>✘ Chladnička se nachází v odmrazovacím cyklu.</li> <li>✘ Chladnička není zapojena do elektrické zásuvky.</li> <li>✘ Chladnička je vypnuta.</li> </ul>	<ul style="list-style-type: none"> <li>✓ Toto je normální pro chladničku s automatickým rozmrazováním.</li> <li>✓ Překontrolujte pevné zasunutí zástrčky do zásuvky.</li> <li>✓ Stlačením tlačítka "Power" (Napájení) na dobu 3 sekundy nebo déle chladničku restartujete, nebo to udělejte otočením ovladače z polohy OFF do polohy požadované teploty..</li> </ul>
Chladnička se spouští příliš často, nebo běží příliš dlouho	<ul style="list-style-type: none"> <li>✘ Vnitřní nebo vnější teplota je příliš vysoká.</li> <li>✘ Chladnička byla vypnuta odpojena od napájení po dlouhou dobu.</li> <li>✘ Automatický výrobek ledu je v činnosti.</li> <li>✘ Dveře jsou otevírány příliš často, nebo na dlouhou dobu.</li> <li>✘ Dveře úložního prostoru chladničky/mrazničky nejsou těsně uzavřeny.</li> <li>✘ Nastavení teploty mrazícího prostoru je příliš nízké.</li> <li>✘ Dveřové těsnění úložního prostoru chladničky / mrazničky je znečištěno, opotřebováno, prasknuto nebo nesprávně založeno.</li> <li>✘ Kondenzátor je znečištěný.</li> </ul>	<ul style="list-style-type: none"> <li>✓ V takovém případě je dlouhá činnost chladničky normální.</li> <li>✓ Normálně trvá úplné vychlazení chladničky 8 až 12 hodin.</li> <li>✓ Proces výroby ledu způsobuje, že chladnička je v chodu delší dobu.</li> <li>✓ Teplý vzduch vniká do chladničky a způsobuje její časté spouštění. Dveře prosím neotevírejte příliš často.</li> <li>✓ Zajistěte umístění chladničky na rovné ploše a dbejte na to, aby dveře nebyly blokovány žádnou potravinou nebo nádobou. Vid' "Otevírání/zavírání dveří/zásuvky" v části "Problém"</li> <li>✓ Nastavte vyšší teplotu až do dosáhnutí požadované teploty chladničky. Teplota v chladničce se ustálí po 24 hodinách.</li> <li>✓ Vyčistěte nebo vyměňte dveřové těsnění . Mezera ve dveřním těsnění může způsobit delší dobu činnosti chladničky, aby se udržela požadovaná teplota.</li> <li>✓ Vyčistěte kondenzátor.</li> </ul>

Příliš vysoká teplota		
Příliš vysoká teplota v úložním prostoru chladničky/mrazničky	<ul style="list-style-type: none"> <li>✘ Dveře jsou otevírány příliš často, nebo vždy na dlouhou dobu.</li> <li>✘ Nastavená teplota je příliš vysoká.</li> <li>✘ Dveře nejsou zavřeny správně.</li> <li>✘ Kondenzátor je znečištěný.</li> </ul>	<ul style="list-style-type: none"> <li>✓ Při každém otevření dveří se do chladničky dostává teplý vzduch. Dveře otvírejte čím méně.</li> <li>✓ Přestavte teplotu.</li> <li>✓ Vid' "Otevírání/zavírání dveří/zásuvky" v části "Problém".</li> <li>✓ Vyčistěte kondenzátor.</li> </ul>
Teplota v mrazničce je příliš vysoká a teplota v úložním prostoru chladničky je OK	<ul style="list-style-type: none"> <li>✘ Nastavená teplota v mrazničce je příliš vysoká.</li> </ul>	<ul style="list-style-type: none"> <li>✓ Nastavte nižší teplotu v mrazničce. Teplota v chladničce se ustálí po 24 hodinách.</li> </ul>
Voda/vlhkost/námraza na vnějším povrchu chladničky		
Vlhkost akumuluje na vnějším povrchu chladničky, nebo mezi dvěma dveřmi	<ul style="list-style-type: none"> <li>✘ Vlhké prostředí.</li> <li>✘ Dveře chladničky nejsou zavřeny správně. To způsobuje kondenzaci chladného vzduchu v chladničce a teplého vzduchu</li> </ul>	<ul style="list-style-type: none"> <li>✓ Toto je ve vlhkém prostředí normální. Vlhko se sníží při poklesu vlhkosti.</li> <li>✓ Vid' "Otevírání/zavírání dveří/zásuvky" v části "Problém".</li> </ul>
Zápach v chladničce		
<ul style="list-style-type: none"> <li>✘ Vnitřek chladničky potřebuje vyčištění</li> <li>✘ V chladničce jsou uloženy</li> </ul>	<ul style="list-style-type: none"> <li>✘ Vnitřek chladničky potřebuje vyčištění</li> <li>✘ V chladničce jsou uloženy potraviny s výraznou aromou</li> </ul>	<ul style="list-style-type: none"> <li>✓ Vyčistěte vnitřní stranu chladničky.</li> <li>✓ Potraviny důkladně zabalte.</li> </ul>
Jestli slyšíte		
Pípání	<ul style="list-style-type: none"> <li>✘ Dvířka chladicího prostoru jsou otevřená.</li> <li>✘ Teplota v mrazničce je příliš vysoká.</li> </ul>	<ul style="list-style-type: none"> <li>✓ Zavřete dvířka nebo signalizaci vypněte manuálně.</li> <li>✓ Při prvním spuštění je signalizace normální, protože teplota je relativně vysoká. Signalizaci můžete vypnout manuálně.</li> </ul>
Abnormální zvuk	<ul style="list-style-type: none"> <li>✘ Chladnička není položena na rovné ploše.</li> <li>✘ Chladnička se dotýká nějakého předmětu v blízkosti</li> </ul>	<ul style="list-style-type: none"> <li>✓ Chladničku vyrovnejte nastavovacími nožičkami.</li> <li>✓ Odstraňte předměty z její blízkosti.</li> </ul>
Jemný zvuk podobný tekoucí vodě	<ul style="list-style-type: none"> <li>✘ Toto je zvuk chladicího systému</li> </ul>	<ul style="list-style-type: none"> <li>✓ Normální</li> </ul>
Ohřev skříně	<ul style="list-style-type: none"> <li>✘ Antikondenzační systém je v činnosti.</li> </ul>	<ul style="list-style-type: none"> <li>✓ Toto zabraňuje kondenzaci a je normální.</li> </ul>

Jestli po kontrole části na řešení problémů problém není vyřešený. Překontrolujte prosím záruční list přiložený k výrobku.

## Štítek s identifikací a sériovým číslem

Jestli má spotřebič vadu nebo není funkční, řešte to prosím v kapitole "Řešení problémů" na konci této příručky. Jestli problém není vyřešen, kontaktujte prosím středisko pomoci a uveďte údaje ze štítku s identifikací a sériovým číslem: Nachází se na vnitřní straně chladícího prostoru.

- ⚠ Na štítku s identifikačním a sériovým číslem jsou důležité informace o zařízení, proto se s ním nesmí manipulovat, ani se nesmí odstranit.



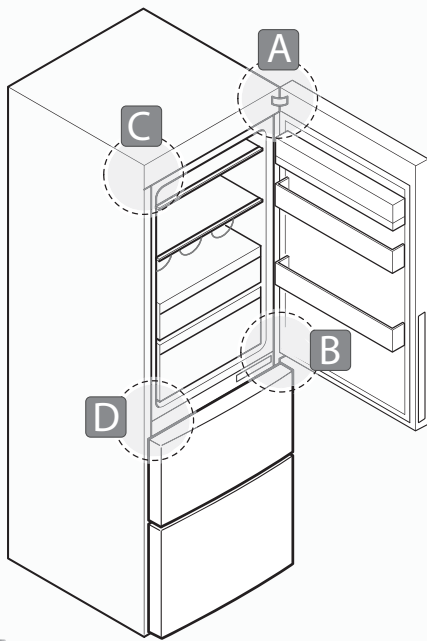
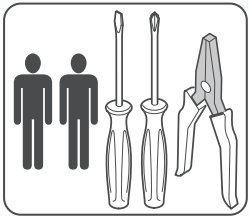

1

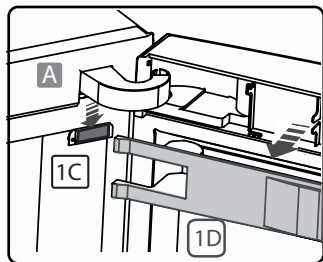
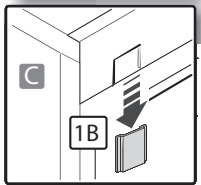
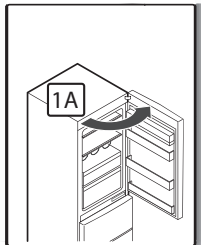

2

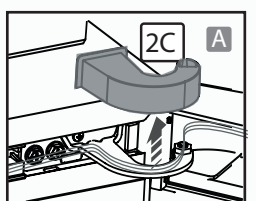
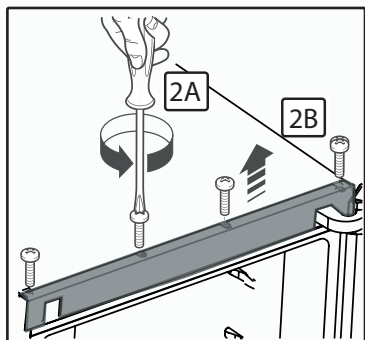

3

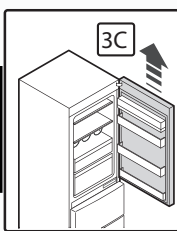
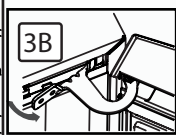
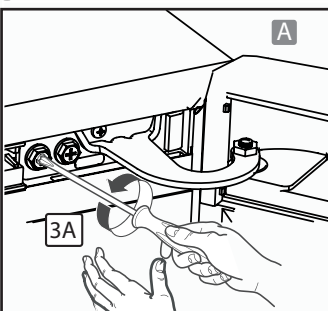

1

4

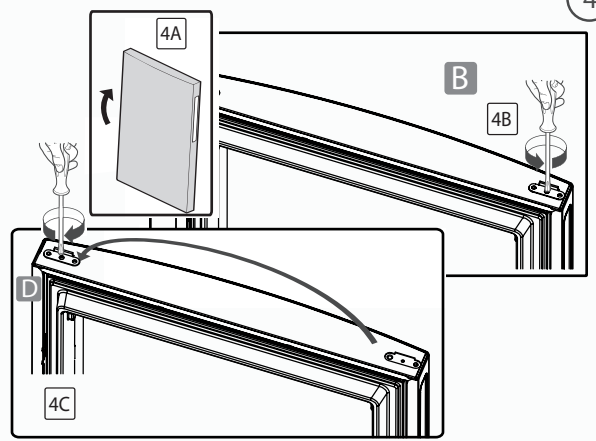

5

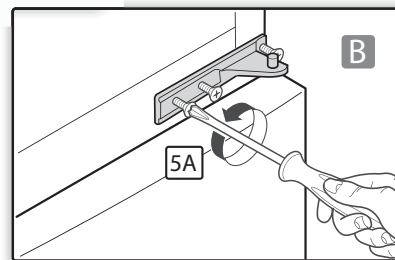

6

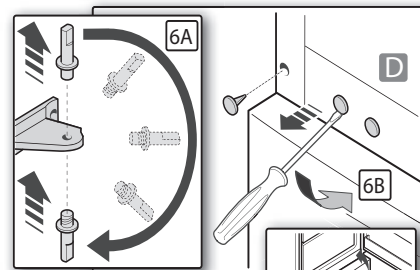

6C

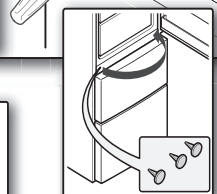
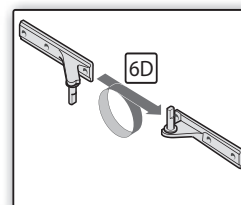

7

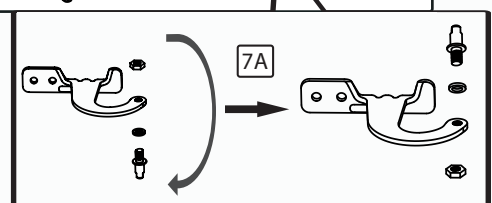
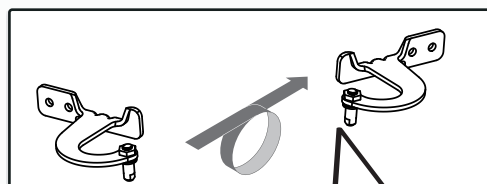

8

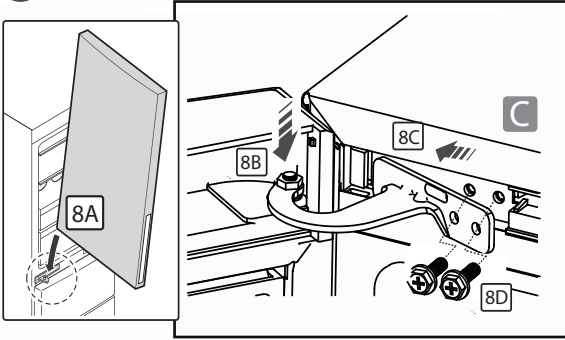

9

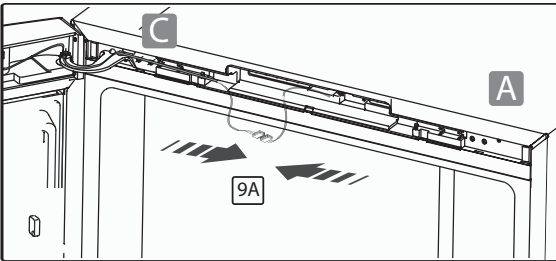

10

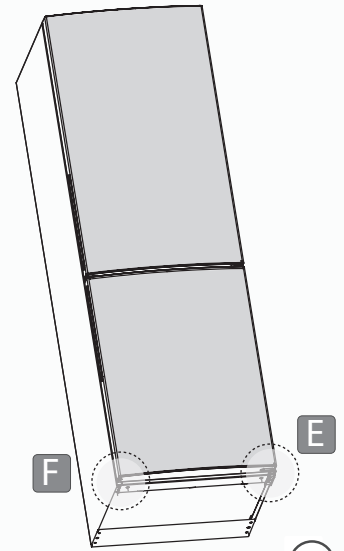
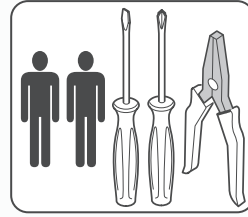
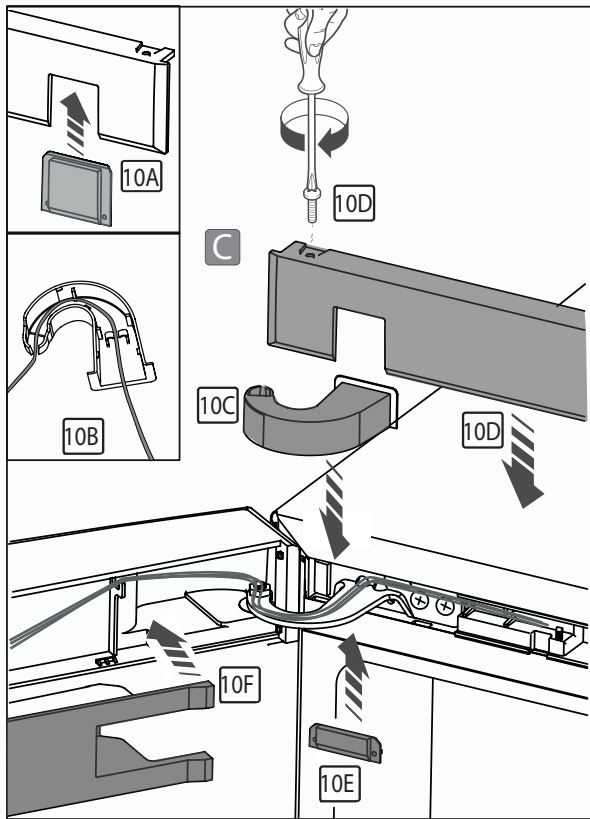

11

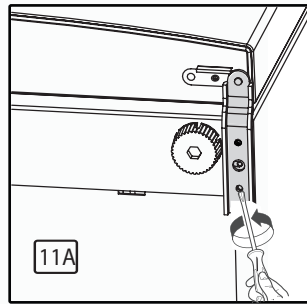

11A

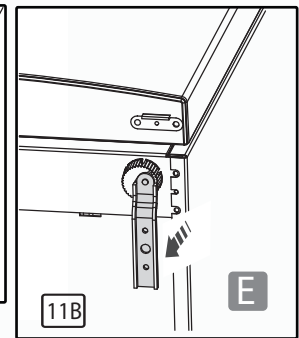

11B

E

12

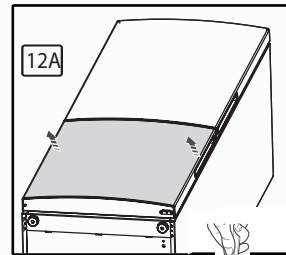

12A

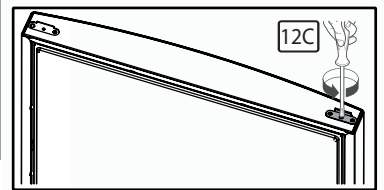

12C

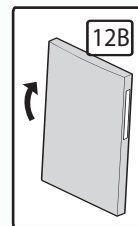

12B

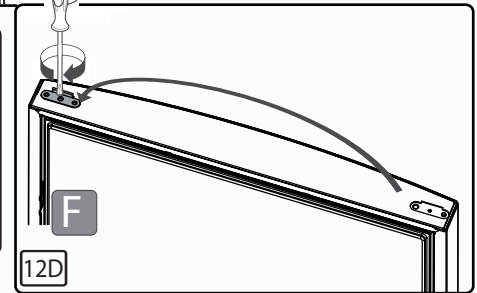

12D

F

13

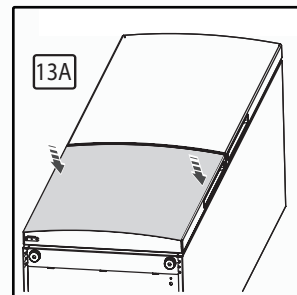

13A

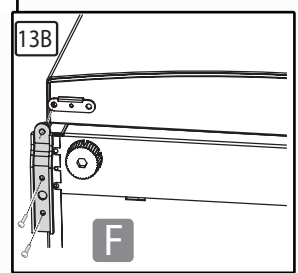

13B

F

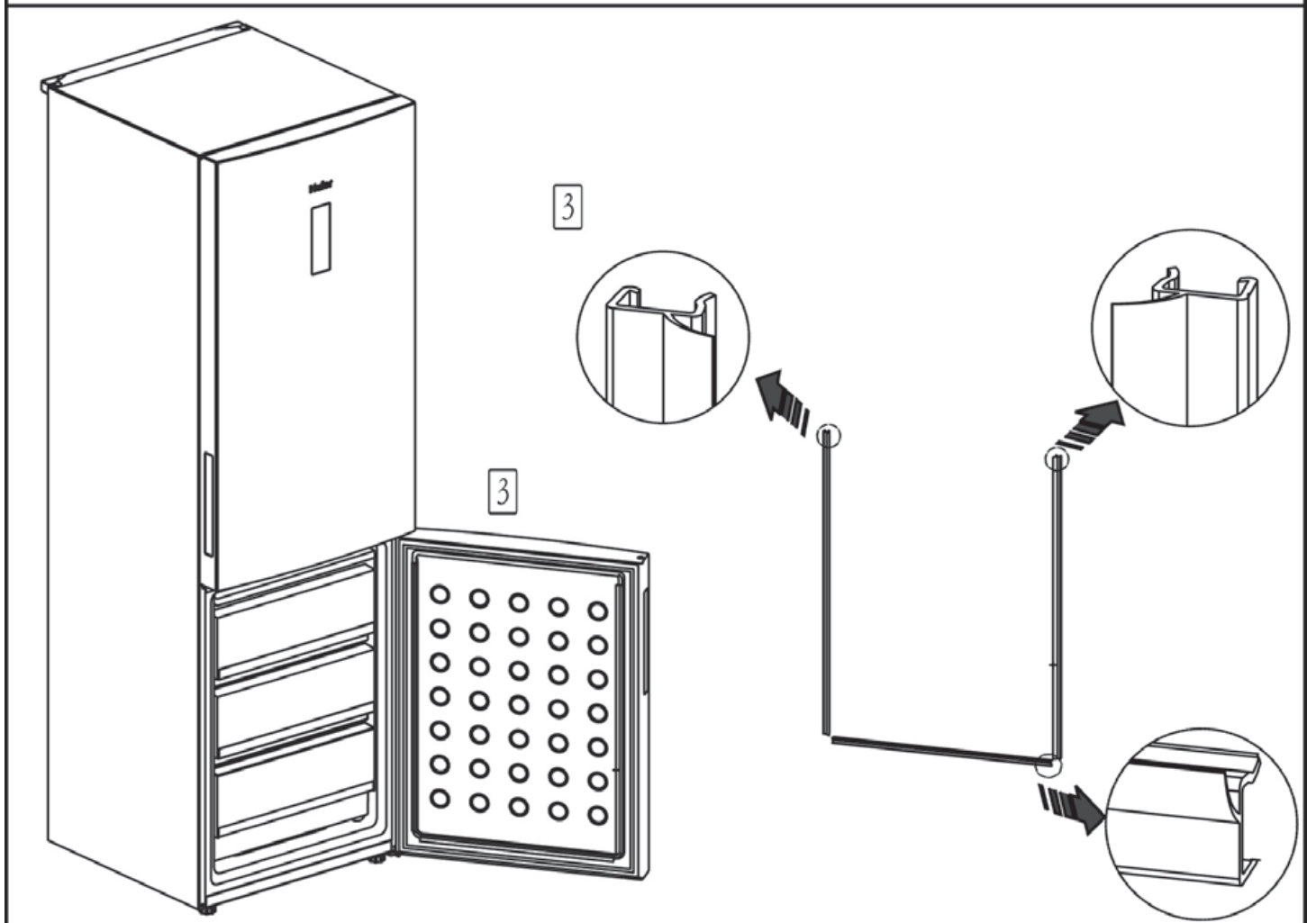
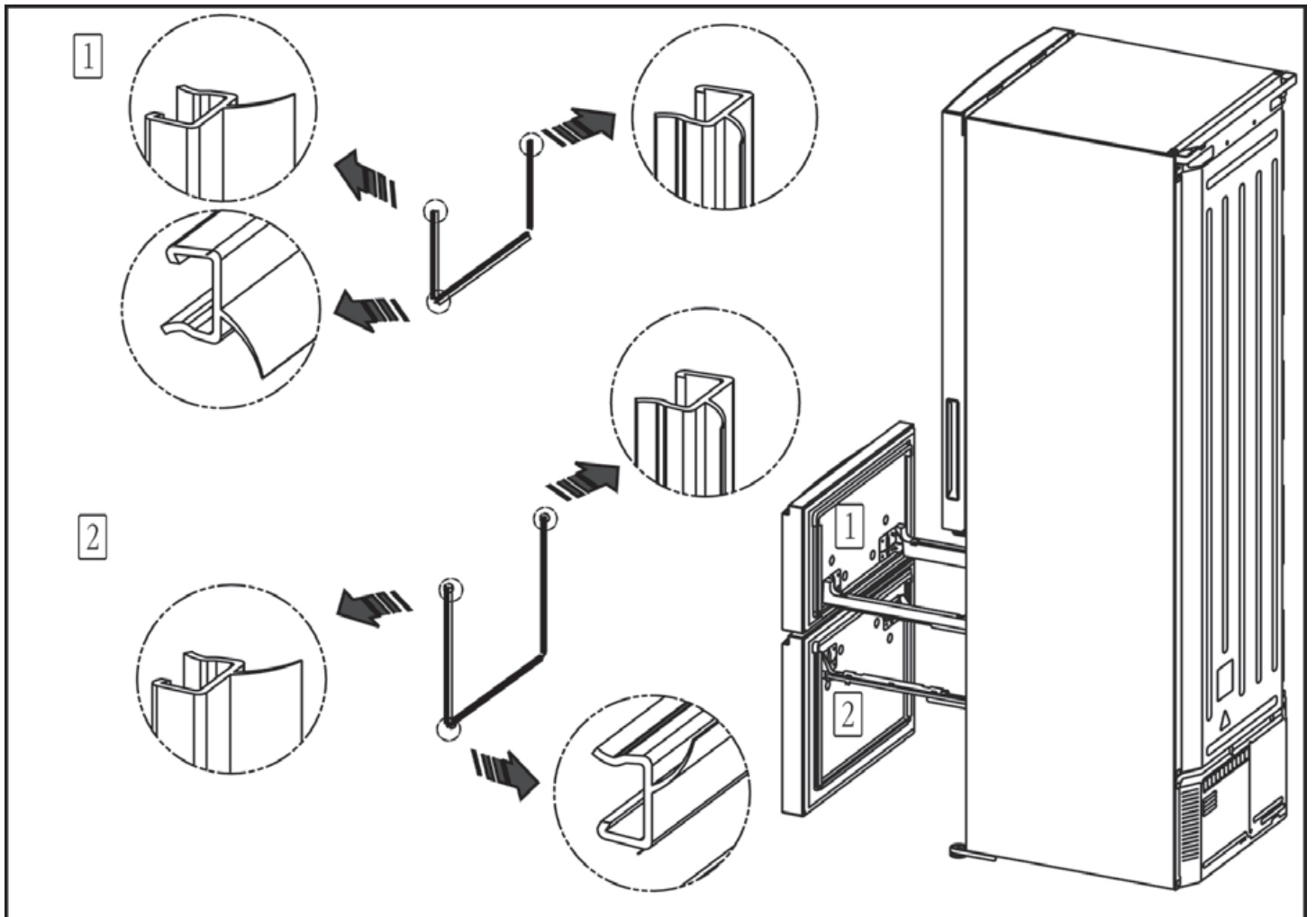

GB	D	F	I	E	P	NL	PL	RO	CZ	HU	GR	C2FE636*	C2FE736*	C2FE836*	A2FE635*	A2FE735*
Product Fiche (according EU 1060/2010)	Produktdatenblatt (EU 1060/2010)	Fiche Produit (EU 1060/2010)	Scheda prodotto (EU 1060/2010)	FICHA DE PRODUCTO (conforme EU 1060/2010)	Aba do produto (EU 1060/2010)	Product fiche (volgens EU 1060/2010)	Karta produktu (zgodnie z normą EU 1060/2010)	Detaliiile produsului (EU 1060/2010)	Produktový list (EU 1060/2010)	Termék adatlap (az EU 1060/2010)	Κάρτα προϊόντος (κατά EU 1060/2010)					
Trade mark	Marke	Marque	Marchio	Marca	Marca comercial	Merk	Znak towarowy	Marca	Značka	Védjegy	Εμπορικό σήμα	Haier	Haier	Haier	Haier	Haier
Model	Modellkennung	Modèle	Modello	Modelo	Modelo	Model	Model	Model	Model	Modell	Μοντέλο	C2FE636*	C2FE736*	C2FE836*	A2FE635*	A2FE735*
Appliance category	Kategorie	Catégorie du modèle d'appareil	Categoria	Categoría del modelo de	Categoria	Toestelcategorie	Kategoria urządzenia	Categorie	Kategorie spotřebiče	Készülék kategória	Κατηγορία συσκευής	Refrigerator / freezer	Refrigerator / freezer	Refrigerator / freezer	Refrigerator / freezer	Refrigerator / freezer
Energy efficiency class	Energieeffizienzklasse	Classe d'efficacité énergétique	Classe di efficienza energetica	Clase de eficiencia energética	Classe de eficiência	Energie-efficiëntieklasse	Klasa efektywności energetycznej	Clasa de eficiență energetică	Třída energetické účinnosti	Energiatahékonysági osztály	Κλάση ενεργειακής	A+	A++	A+++	A+	A++
Energy consumption (kWh/year) <sup>1)</sup>	Energieverbrauch (kWh/Jahr) <sup>1)</sup>	Consommation d'énergie (kWh/an) <sup>1)</sup>	Consumo di energia (kWh/anno) <sup>1)</sup>	Consumo de energía (kWh/año) <sup>1)</sup>	Consumo de energia (kWh/ano) <sup>1)</sup>	Energieverbruik (kWh/jaar) <sup>1)</sup>	Roczne zużycie energii (kWh/rok) <sup>1)</sup>	Consum de energie (kWh/an) <sup>1)</sup>	Roční spotřeba energie (kWh/rok) <sup>1)</sup>	Energiafogyasztás (kWh/esztendő) <sup>1)</sup>	Κατανάλωση ενέργειας (kWh/έτος) <sup>1)</sup>	353	276	185	348	274
Net fridge storage volume (l)	Nutzinhalt Kühlen (l)	Volume utile réfrigérateur (l)	Volume utile compartimento frigorifero (l)	Volumen neto refrigerador (l)	Volume líquido de armazenamento frigorífico (l)	Netto (L) inhoud koelkast	Pojemność przechowywania netto (l) Chłodziarka	Volumul util al compartimentului frigider (l)	Čistý objem chladícího prostoru (l)	Hűtő nettó tárolási térfogata (l)	Καθαρός όγκος (l) Ψύξη	248	248	248	248	248
Net freezer storage volume (l)	Nutzinhalt Gefrieren (l)	Volume utile congélateur (l)	Volume utile compartimento congelatore (l)	Volumen neto del congelador (l)	Volume líquido de armazenamento congelador (l)	Netto (L) inhoud vriezer	Pojemność przechowywania netto (l) Zamrażarka	Volumul util al compartimentului congelator (l)	Čistý objem mrazícího prostoru (l)	Net hűtőházak kötet (l)	Καθαρός όγκος (l) Κατάψυξη	104	104	104	99	99
The design temperature of "other compartments" >14°C	Auslegungstemperatur "sonstiger Fächer" >14°C	Température de conception des "compartiments de type autre" >14°C	La temperatura di progetto per gli "scomparti di altro tipo" >14°C	Temperatura de diseño de "otros compartimentos" >14°C	A temperatura de projeto para "outros compartimentos" >14°C	Weergave temperatuur van "andere compartimenten" >14°C	Ustalona temperatura dla "pozostałych komór" >14°C	Temperatura de proiect pentru "compartimentele de alt tip" >14°C	Teplota jiných prostorů	A tervezési hőmérséklete "egyéb rekesz" >14°C	Θερμοκρασία σχεδιασμού "άλλων τμημάτων" >14°C	No	No	No	No	No
No-frost	Frostfrei System	Dégivrage	Antibrina	Libre de escarcha / No Frost	No-frost	Vorstvrij	Frost free	Anti-îngheț	Beznámrazový	No-frost	Frost free	Yes	Yes	Yes	Yes	Yes
Temperature rise time (h)	Lagerzeit bei Störung(h)	Autonomie (h)	Autonomia di conservazione senza energia elettrica (h)	Autonomía (h)	Tempo de preservação sem eletricidade	Autonomie in geval van stroomonderbreking (u)	Wzrost temperatury w czasie (h)	Autonomie de conservare fara energie electrica (h)	Doba skladování při vypnutí (h)	Hőmérséklet-emelkedési idő (h)	Χρόνος αύξησης θερμοκρασίας (ώρες)	13h	13h	16h	13h	13h
Freezing capacity (kg/24h)	Gefriervermögen (kg/24h)	Pouvoir de congélation (kg/24h)	Capacità di congelamento (kg/24h)	Capacidad de congelación (kg/24 h)	Capacidade de congelação	Invriesvermogen (kg/24u)	Zdłoność mrożenia (kg/24h)	Capacitate de congelare (kg/24h)	Mrazící výkon (kg/24 h)	Fagyasztókapacitás (kg/24óra)	Ικανότητα κατάψυξης (κιλά/24ωρο)	12	12	10	12	12
Climate class	Klimaklasse	Classe Climatique	Classe climatica	Clase climática	Clase climática	Klimaatklasse:	Klasa klimatyczna:	Clasa de clima	Klimatická třída:	Klímaosztály	Κλιματική κλάση:	SN-T	SN-T	SN-T	SN-T	SN-T
Noise level (dB)	Luftschallemission en (dB)	Niveau sonore (dB)	Rumore (dB)	Nivel sonoro (dB)	Nível de ruído (dB)	Geluidsniveau (dB)	Poziom hałasu (dB)	Zgomot (dB)	Úroveň hluku (dB)	Zajszint (dB)	Επίπεδο θορύβου (dB)	42	40	40	40	40
Built-in / Freestanding	Einbaugerät / Standgerät	Intégrable / Pose libre	Incasso/libero posizionamento	Integrable/Libre instalación	Embutido / independente	Ingebouwd / Vrijstaand	Do zabudowy / Wolnostojąca	Încasări / positionare libera	Zabudovaný / volně stojící	Beépített / Elszigetelt	Εντοιχισμένο/Ελε ύπερο	Freestanding	Freestanding	Freestanding	Freestanding	Freestanding

GB<sup>1)</sup> Based on standard test results for 24 hours. Actual energy consumption will depend on how the appliance is used and where it is located.

D<sup>1)</sup> Auf der Grundlage von Ergebnissen der Normprüfung über 24 Stunden. Der tatsächliche Verbrauch hängt von der Nutzung und vom Standort des Geräts ab.

F<sup>1)</sup> Calculée sur la base du résultat obtenu pour 24 heures dans des conditions d'essai normalisées. La consommation d'énergie réelle dépend des conditions d'utilisation et de l'emplacement de l'appareil.

I<sup>1)</sup> Basato sui risultati di prove standard per 24 ore. Il consumo effettivo dipende dalla modalità di utilizzo dell'apparecchio e dal luogo in cui è installato.

E<sup>1)</sup> Según los resultados obtenidos en la prueba estándar de 24 horas; el consumo de energía real depende de las condiciones de uso del aparato y de su localización

P<sup>1)</sup> Com base nos resultados do teste padrão, durante 24 horas. Consumo real de energia dependerá da forma como o aparelho é utilizado e onde ele está localizado.

NL<sup>1)</sup> Gebaseerd op standaard testresultaten voor 24 uur. Het werkelijke energieverbruik zal afhangen van hoe het apparaat wordt gebruikt en waar het zich bevindt.

PL<sup>1)</sup> W oparciu o wyniki standardowych badań w przeciągu 24 godzin. Rzeczywiste zużycie energii zależy od sposobu użytkowania urządzenia i miejsca, w którym się znajduje.

RO<sup>1)</sup> Pe baza rezultatelor testelor standard pentru 24 de ore. Consumul efectiv depinde de modul de utilizare a dispozitivului și de locul unde este instalat

CZ<sup>1)</sup> Spotřeba energie v kWh za rok založená na výsledcích normalizované zkoušky po dobu 24 hodin. Skutečná spotřeba energie závisí na způsobu použití a umístění spotřebiče.

HU<sup>1)</sup> Alapján szabványos vizsgálati eredmények 24 órán át. A tényleges energiafogyasztás függ, hogy a készülék használható, és hol található.

GR<sup>1)</sup> Σύμφωνα με τα αποτελέσματα προτύπων δοκιμών για 24 ώρες. Η πραγματική κατανάλωση ενέργειας εξαρτάται από τον τρόπο χρήσης και το σημείο τοποθέτησης της συσκευής.

# Haier

Haier (Italy) Appliances S.p.A.

---